



Дорожные фрезы

**РЕЗЦЫ С КРУГЛЫМ
ХВОСТОВИКОМ
GENERATION X²**

CLOSE TO OUR CUSTOMERS

Резцы с круглым хвостовиком и с колпачковыми твердосплавными наконечниками

ТВЕРДОСПЛАВНЫЕ НАКОНЕЧНИКИ

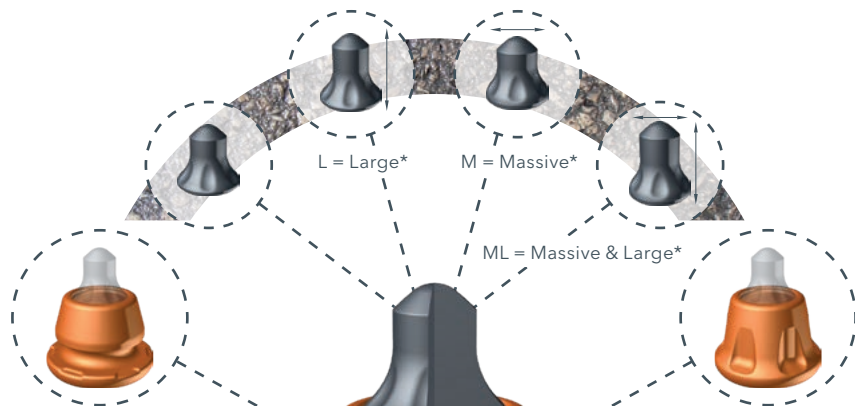

ГОЛОВКИ РЕЗЦОВ

G = Groove (канавка)
с пазом

ВАРИАНТЫ РЕЗЦОВ



W4-G/20X²
2642519



W5-G/20X²
2642520



W6-G/20X²
2642522



W6L-G/20X²
2642524



W6ML-G/20X²
2642528



W7-G/20X²
2642530



W8-G/20X²
2642535

ГОЛОВКИ РЕЗЦОВ

без паза

ВАРИАНТЫ РЕЗЦОВ



W5/20X²
2642521



W6/20X²
2642523



W6L/20X²
2642525



W6M/20X²
2642526



W6ML/20X²
2642529



W7/20X²
2642532



W7M/20X²
2642534



W8/20X²
2642537

ДИАМЕТР ХВОСТОВИКА

/20: $\varnothing = 20$ мм

* «Massive» означает упрочненный твердосплавный наконечник, «Large» - длинный твердосплавный наконечник. «Massive & Large» представляет собой комбинацию из обоих видов наконечников.



Резцы с круглым хвостовиком и с цилиндрическими твердосплавными наконечниками

ТВЕРДОСПЛАВНЫЕ НАКОНЕЧНИКИ

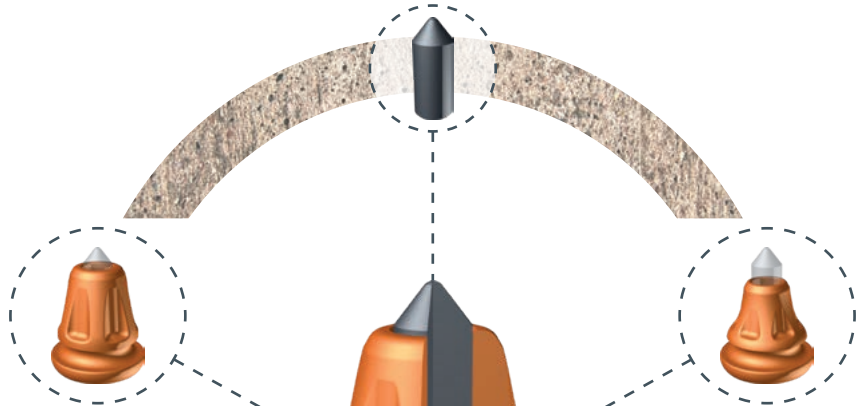

ГОЛОВКИ РЕЗЦОВ

G = Groove (канавка)
с пазом

ГОЛОВКИ РЕЗЦОВ

NG = Narrow, Groove
(узкая, канавка), узкая
головка резца с пазом

ВАРИАНТЫ РЕЗЦОВ



W1-10-G/20X²
2642516



W1-13-G/20X²
2642517



W1-15-G/20X²
2642518

ВАРИАНТЫ РЕЗЦОВ













W1-10-NG/20X²
2642539



ДИАМЕТР ХВОСТОВИКА

/20: $\varnothing = 20$ мм

Фрезеруемый материал	Размер твердосплавного наконечника	Класс мощности тип машины		Малые фрезы	
		Обозначение резца, номер заказа		0,35 м	0,5 м
		С пазом	без паза	W 35 DC, W 35 Ri	W 50, W 50 H, W 55 H, W 50 DC, W 50 R, W 60 R
Асфальт (колпачковые твердосплавные наконечники)	W4	 W4-G / 20X² # 2642519		● ●	● ●
	W5	 W5-G / 20X² # 2642520	 W5 / 20X² # 2642521	○	●
	W6	 W6-G / 20X² # 2642522	 W6 / 20X² # 2642523	○	○
	W7	 W7-G / 20X² # 2642530	 W7 / 20X² # 2642532	○	○
	W8	 W8-G / 20X² # 2642535	 W8 / 20X² # 2642537	○	○
Бетон (цилиндрические твердосплавные наконечники)	W1	 W1-10-G / 20X² # 2642516		● ●	● ●
		 W1-13-G / 20X² # 2642517		○	○

● ● Настоятельно рекомендуется

● Рекомендуется

○ Условно рекомендуется



	1 м с задней погруз- кой	Ком- пактные фрезы	Большие фрезы
	W 60, W 100 (L), W 100 (H), W 100 R, W 130 H	W 100 F, W 120 F, W 130 F, W 100 CF, W 120 CF, W 130 CF, W 150, W 150 CF	W 1500, W 1900, W 195, W 2000, W 200, W 200 F, W 207 Fi, W 205, W 200 H, W 215, W 210, W 210 Fi, W 210 XP, W 2100, W 220, W 2200, W 250, W 240 CR, W 380 CR
	●	○	○
	● ●	●	○
	●	● ●	●
	○	●	● ●
	○	○	●
	● ●	● ●	●
	○	○	● ●

Данные, приведенные в таблице, также действительны для всех машин в исполнении «i»

РЕКОМЕНДАЦИИ ПО ПРИМЕНЕНИЮ

Практичная цветовая кодировка **GENERATION X²** позволяет еще более быстро подобрать нужные резцы. Размеры твердосплавного наконечника обозначены различными цветовыми оттенками (например, W1-10-G... = черный, W6... = оранжевый и т. д.). Буквенное обозначение G (Groove = канавка) на символе резца позволяет сразу же определить, располагает ли резец пазом.

> Колпачковые твердосплавные наконечники для мягких и твердых материалов

> Цилиндрические твердосплавные наконечники для твердых материалов

> G означает Groove (канавка)

> Наклейки с цветовой кодировкой



W1-10-G / 20X²

№ заказа: 2642516

Тип	Пояснение
W1	Цилиндрический твердосплавный наконечник для фрезерования бетона
-10	Диаметр твердосплавного наконечника 10 мм
-G	Головка реза с пазом, упрощающим демонтаж
/20	Для монтажа в отверстии резцедержателя диаметром 20 мм
X ²	Обозначение поколения/особенность

Количество резцов в ящике: 50 шт.

Вес ящика: 15,40 кг

Масса твердого сплава в расчете на один резец с круглым хвостовиком: 24 г

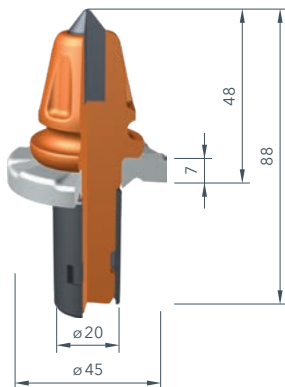
**W1-10-NG / 20X²**

№ заказа: 2642539

Тип	Пояснение
W1	Цилиндрический твердосплавный наконечник для фрезерования бетона
-10	Диаметр твердосплавного наконечника 10 мм
-NG	Узкая головка реза с пазом, упрощающим демонтаж
/20	Для монтажа в отверстии резцедержателя диаметром 20 мм
X ²	Обозначение поколения/особенность

Количество резцов в ящике: 50 шт.

Вес ящика: 14,05 кг

Масса твердого сплава в расчете на один резец с круглым хвостовиком: 24 г

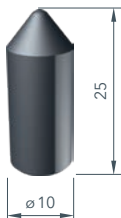
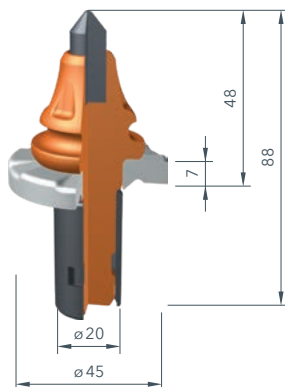

Размеры в мм

W1-13-G / 20X²

№ заказа: 2642517

Тип	Пояснение
W1	Цилиндрический твердосплавный наконечник для фрезерования бетона
-13	Диаметр твердосплавного наконечника 13 мм
-G	Головка реза с пазом, упрощающим демонтаж
/20	Для монтажа в отверстии резцедержателя диаметром 20 мм
X ²	Обозначение поколения/особенность
Количество резцов в ящике: 50 шт.	
Вес ящика: 16,75 кг	
Масса твердого сплава в расчете на один резец с круглым хвостовиком: 38 г	

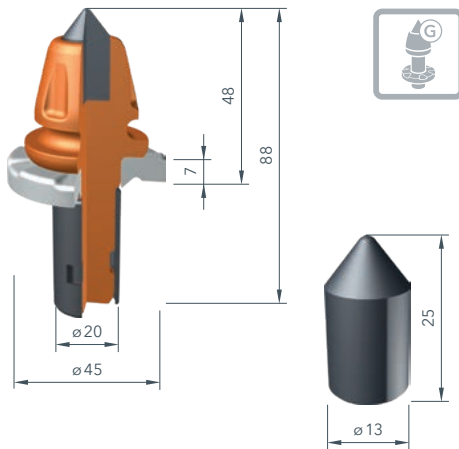
W1-15-G / 20X²

№ заказа: 2642518

Тип	Пояснение
W1	Цилиндрический твердосплавный наконечник для фрезерования бетона
-15	Диаметр твердосплавного наконечника 15 мм
-G	Головка реза с пазом, упрощающим демонтаж
/20	Для монтажа в отверстии резцедержателя диаметром 20 мм
X ²	Обозначение поколения/особенность
Количество резцов в ящике: 50 шт.	
Вес ящика: 16,95 кг	
Масса твердого сплава в расчете на один резец с круглым хвостовиком: 47 г	

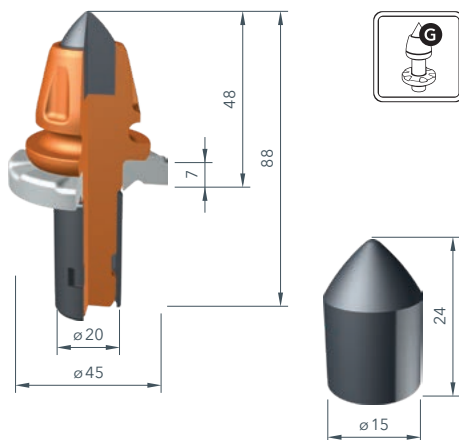

Размеры в мм

W4-G / 20X²

№ заказа: 2642519

Тип	Пояснение
W4	Колпачковый твердосплавный наконечник для фрезерования асфальтобетонных слоев
-G	Головка резца с пазом, упрощающим демонтаж
/20	Для монтажа в отверстии резцедержателя диаметром 20 мм
X ²	Обозначение поколения/особенность

Количество резцов в ящике: 50 шт.

Вес ящика: 14,85 кг

Масса твердого сплава в расчете на один резец с круглым хвостовиком: 20 г

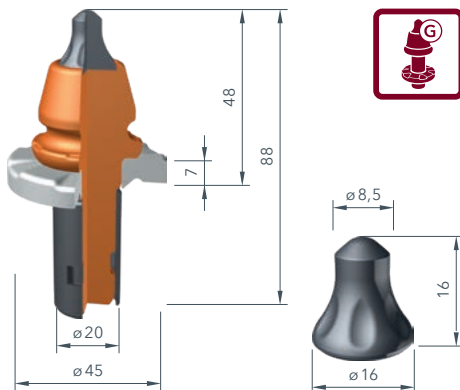
**W5 / 20X²**

№ заказа: 2642521

Тип	Пояснение
W5	Колпачковый твердосплавный наконечник для фрезерования асфальтобетонных слоев
/20	Для монтажа в отверстии резцедержателя диаметром 20 мм
X ²	Обозначение поколения/особенность

Количество резцов в ящике: 50 шт.

Вес ящика: 15,90 кг

Масса твердого сплава в расчете на один резец с круглым хвостовиком: 26 г

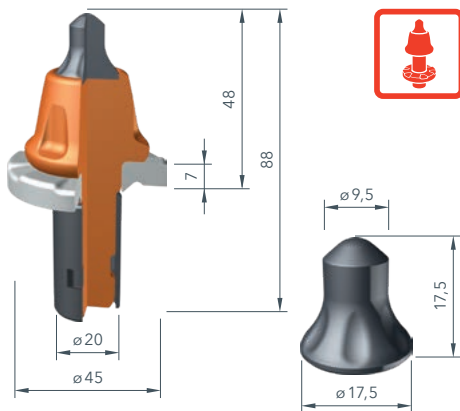

Размеры в мм

W5-G / 20X²

№ заказа: 2642520

Тип	Пояснение
W5	Колпачковый твердосплавный наконечник для фрезерования асфальтобетонных слоев
-G	Головка резца с пазом, упрощающим демонтаж
/20	Для монтажа в отверстии резцедержателя диаметром 20 мм
X ²	Обозначение поколения/особенность
Количество резцов в ящике: 50 шт.	
Вес ящика: 15,75 кг	
Масса твердого сплава в расчете на один резец с круглым хвостовиком: 26 г	

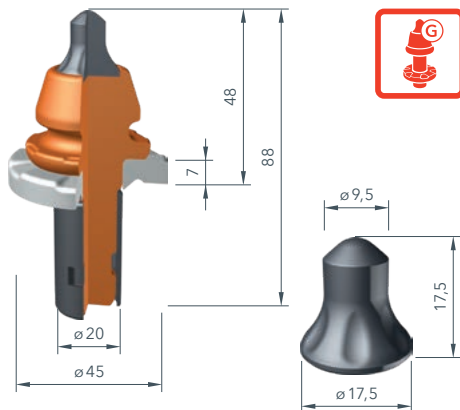
W6 / 20X²

№ заказа: 2642523

Тип	Пояснение
W6	Колпачковый твердосплавный наконечник для фрезерования асфальтобетонных слоев
/20	Для монтажа в отверстии резцедержателя диаметром 20 мм
X ²	Обозначение поколения/особенность
Количество резцов в ящике: 50 шт.	
Вес ящика: 17,00 кг	
Масса твердого сплава в расчете на один резец с круглым хвостовиком: 30 г	

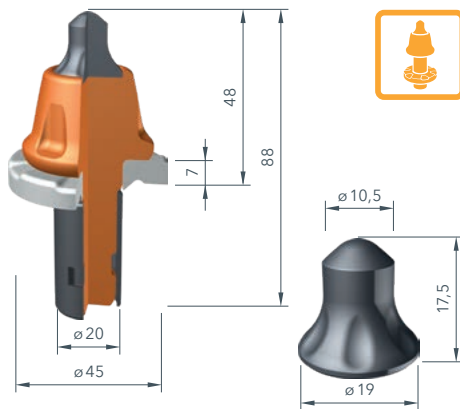

Размеры в мм

W6-G / 20X²

№ заказа: 2642522

Тип	Пояснение
W6	Колпачковый твердосплавный наконечник для фрезерования асфальтобетонных слоев
-G	Головка резца с пазом, упрощающим демонтаж
/20	Для монтажа в отверстии резцедержателя диаметром 20 мм
X ²	Обозначение поколения/особенность
Количество резцов в ящике: 50 шт.	
Вес ящика: 16,45 кг	
Масса твердого сплава в расчете на один резец с круглым хвостовиком: 30 г	

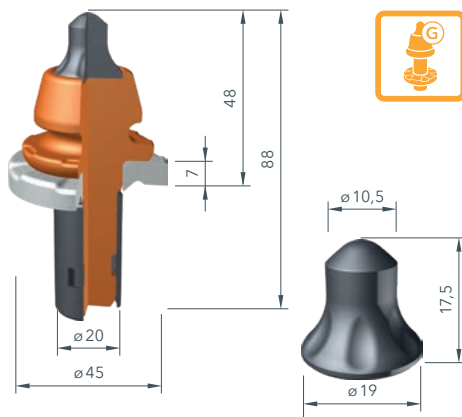
**W6L / 20X²**

№ заказа: 2642525

Тип	Пояснение
W6	Колпачковый твердосплавный наконечник для фрезерования асфальтобетонных слоев
L	Длинный твердосплавный наконечник для продолжительного фрезерования
/20	Для монтажа в отверстии резцедержателя диаметром 20 мм
X ²	Обозначение поколения/особенность
Количество резцов в ящике: 50 шт.	
Вес ящика: 16,60 кг	
Масса твердого сплава в расчете на один резец с круглым хвостовиком: 33 г	

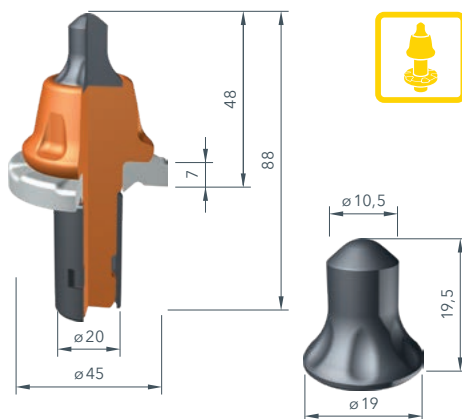

Размеры в мм

**W6L-G / 20X²**

№ заказа: 2642524

Тип	Пояснение
W6	Колпачковый твердосплавный наконечник для фрезерования асфальтобетонных слоев
L	Длинный твердосплавный наконечник для продолжительного фрезерования
-G	Головка реза с пазом, упрощающим демонтаж
/20	Для монтажа в отверстии резцедержателя диаметром 20 мм
X ²	Обозначение поколения/особенность
Количество резцов в ящике: 50 шт.	
Вес ящика: 16,15 кг	
Масса твердого сплава в расчете на один резец с круглым хвостовиком: 33 г	

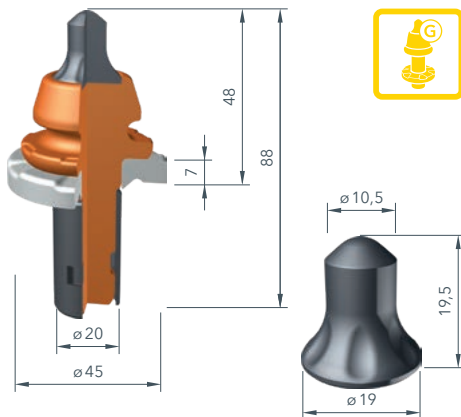
**W6M / 20X²**

№ заказа: 2642526

Тип	Пояснение
W6	Колпачковый твердосплавный наконечник для фрезерования асфальтобетонных слоев
M	Упрочненный твердосплавный наконечник с высокой прочностью на разрыв
/20	Для монтажа в отверстии резцедержателя диаметром 20 мм
X ²	Обозначение поколения/особенность
Количество резцов в ящике: 50 шт.	
Вес ящика: 17,30 кг	
Масса твердого сплава в расчете на один резец с круглым хвостовиком: 36 г	

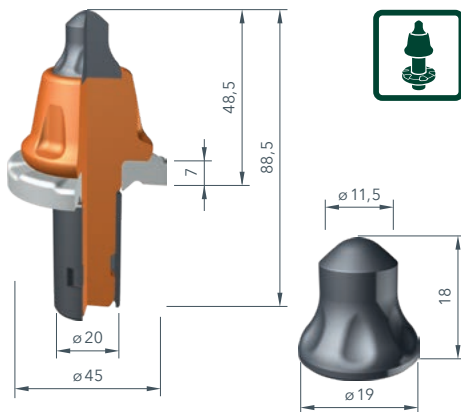

Размеры в мм

W6ML / 20X²

№ заказа: 2642529

Тип	Пояснение
W6	Колпачковый твердосплавный наконечник для фрезерования асфальтобетонных слоев
M	Упрочненный твердосплавный наконечник с высокой прочностью на разрыв
L	Длинный твердосплавный наконечник для продолжительного фрезерования
/20	Для монтажа в отверстии резцедержателя диаметром 20 мм
X ²	Обозначение поколения/особенность
Количество резцов в ящике: 50 шт.	
Вес ящика: 17,00 кг	
Масса твердого сплава в расчете на один резец с круглым хвостовиком: 41 г	

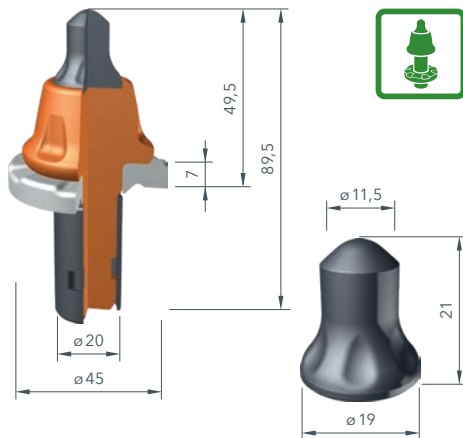
**W6ML-G / 20X²**

№ заказа: 2642528

Тип	Пояснение
W6	Колпачковый твердосплавный наконечник для фрезерования асфальтобетонных слоев
M	Упрочненный твердосплавный наконечник с высокой прочностью на разрыв
L	Длинный твердосплавный наконечник для продолжительного фрезерования
-G	Головка резца с пазом, упрощающим демонтаж
/20	Для монтажа в отверстии резцедержателя диаметром 20 мм
X ²	Обозначение поколения/особенность
Количество резцов в ящике: 50 шт.	
Вес ящика: 16,50 кг	
Масса твердого сплава в расчете на один резец с круглым хвостовиком: 41 г	

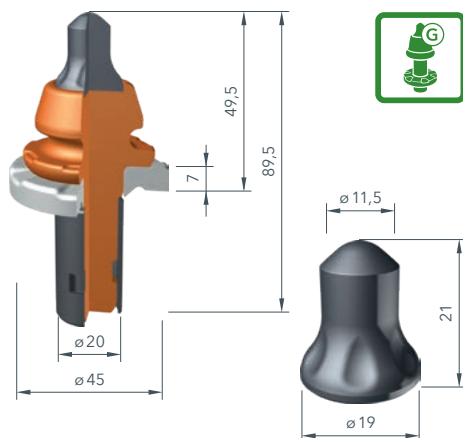

Размеры в мм

W7 / 20X²

№ заказа: 2642532

Тип	Пояснение
W7	Колпачковый твердосплавный наконечник для фрезерования асфальтобетонных слоев
/20	Для монтажа в отверстии резцедержателя диаметром 20 мм
X ²	Обозначение поколения/особенность
Количество резцов в ящике: 50 шт.	
Вес ящика: 17,00 кг	
Масса твердого сплава в расчете на один резец с круглым хвостовиком: 41 г	

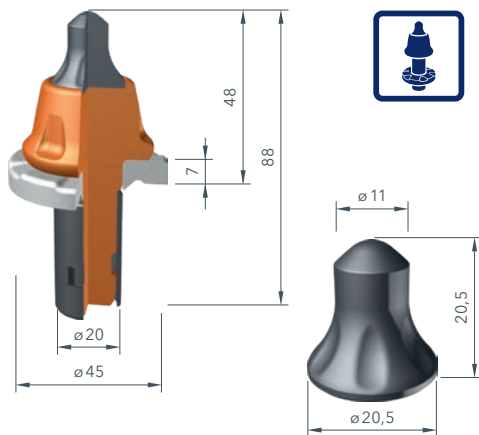
W7-G / 20X²

№ заказа: 2642530

Тип	Пояснение
W7	Колпачковый твердосплавный наконечник для фрезерования асфальтобетонных слоев
-G	Головка резца с пазом, упрощающим демонтаж
/20	Для монтажа в отверстии резцедержателя диаметром 20 мм
X ²	Обозначение поколения/особенность
Количество резцов в ящике: 50 шт.	
Вес ящика: 16,85 кг	
Масса твердого сплава в расчете на один резец с круглым хвостовиком: 41 г	

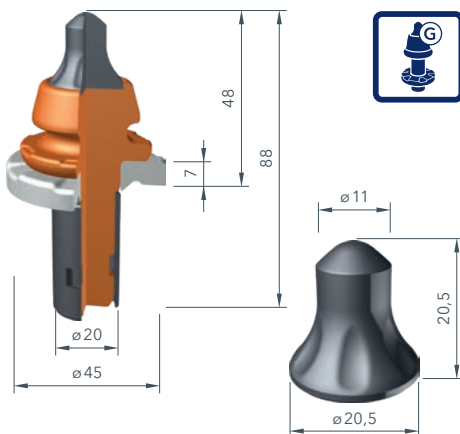

Размеры в мм

W7M / 20X²

№ заказа: 2642534

Тип	Пояснение
W7	Колпачковый твердосплавный наконечник для фрезерования асфальтобетонных слоев
M	Упрочненный твердосплавный наконечник с высокой прочностью на разрыв
/20	Для монтажа в отверстии резцедержателя диаметром 20 мм
X ²	Обозначение поколения/особенность
Количество резцов в ящике: 50 шт.	
Вес ящика: 17,15 кг	
Масса твердого сплава в расчете на один резец с круглым хвостовиком: 44 г	

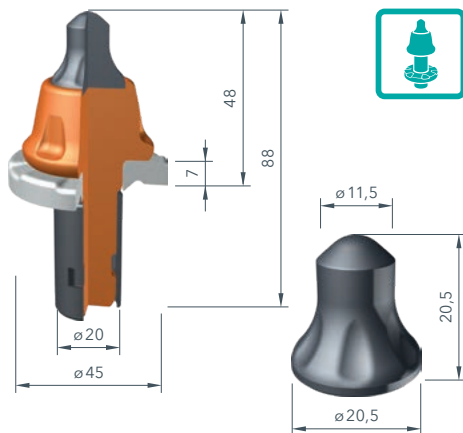
**W8 / 20X²**

№ заказа: 2642537

Тип	Пояснение
W8	Колпачковый твердосплавный наконечник для фрезерования асфальтобетонных слоев
/20	Для монтажа в отверстии резцедержателя диаметром 20 мм
X ²	Обозначение поколения/особенность
Количество резцов в ящике: 50 шт.	
Вес ящика: 17,30 кг	
Масса твердого сплава в расчете на один резец с круглым хвостовиком: 48 г	

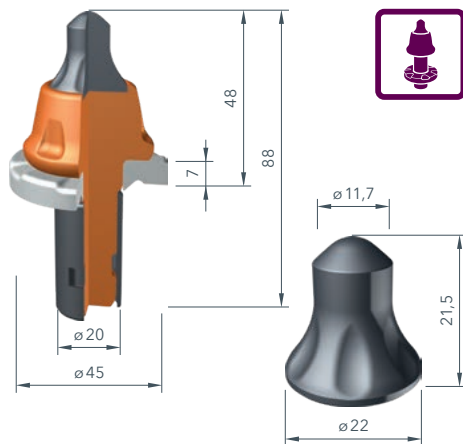

Размеры в мм

**W8-G / 20X²**

№ заказа: 2642535

Тип	Пояснение
W8	Колпачковый твердосплавный наконечник для фрезерования асфальтобетонных слоев
-G	Головка резца с пазом, упрощающим демонтаж
/20	Для монтажа в отверстии резцедержателя диаметром 20 мм
X ²	Обозначение поколения/особенность
Количество резцов в ящике: 50 шт.	
Вес ящика: 16,50 кг	
Масса твердого сплава в расчете на один резец с круглым хвостовиком: 48 г	

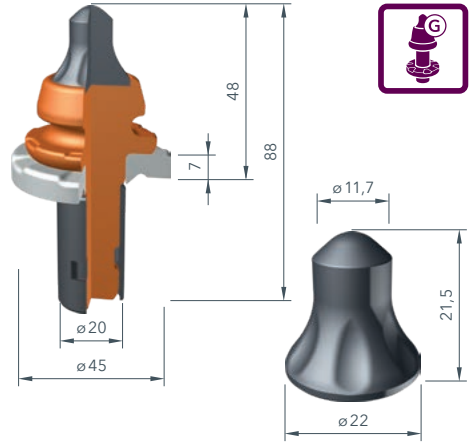

Универсальное решение для холодного фрезерования





Самостоятельное выдавливание профиля центрирования резцедержателя за счет использования резцов GENERATION X²

> W6/20X² с ровной контактной поверхностью резцедержателя

> при 0 ч

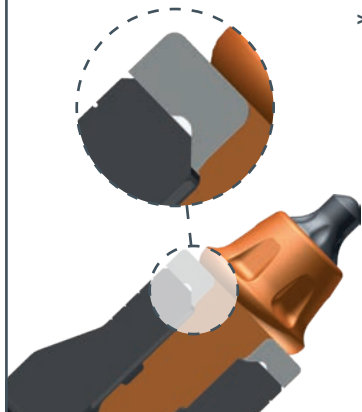

> W6/20X² с выраженным профилем центрирования

> после < 50 ч

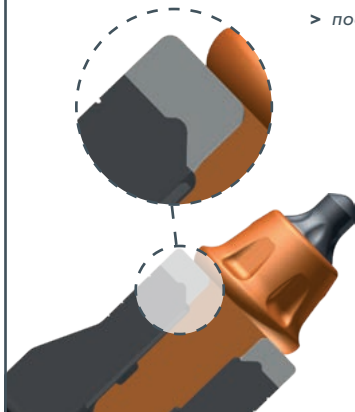

> Система сменного держателя HT22 с резцом с круглым хвостовиком W6/20X при продолжительности эксплуатации как минимум 50 часов.



> Система сменного держателя HT22 с резцом с ² круглым хвостовиком W6/20X² при продолжительности эксплуатации как минимум 50 часов.



ДОЛГИЙ СРОК СЛУЖБЫ И ВЫСОКАЯ ПРОИЗВОДИТЕЛЬНОСТЬ

Оптимизированное распределение твердого сплава:

Твердосплавные наконечники **GENERATION X²** отличаются не только улучшенной производительностью фрезерования, но и повышенной прочностью. За счет этого также повышается их прочность на разрыв.

Массивная геометрия стального корпуса:

Массивная геометрия стального корпуса оптимизирует удаление стружки и значительно продлевает срок службы резца с круглым хвостовиком. Высота головки

резца с круглым хвостовиком была уменьшена с целью обеспечить оптимальное использование значительно более толстой изнашивающейся шайбы со специальным профилем паза. Кроме того, повышенное содержание стали в сильно подвергающихся износу зонах позволяет значительно увеличить срок службы резцов.

Усиленная изнашивающаяся шайба оптимизированной формы:

Усиленная изнашивающаяся шайба защищает резцедержатель от износа при работе с абразивным материалом. Кроме того, плоская геометрия изнашивающейся



Продольный износ резцедержателя

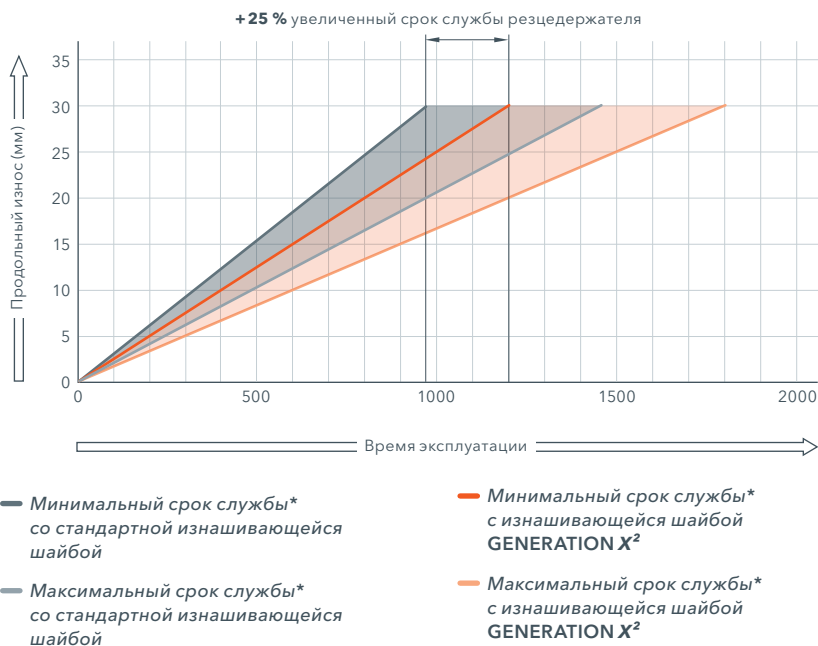

* Срок службы зависит от типа машины и сферы применения.

шайбы улучшает ротационную характеристику резцов с круглым хвостовиком **GENERATION X²**.

Уникальный профиль паза с новейшей функцией центрирования:

Благодаря специальному профилю паза с новой улучшенной функцией центрирования срок службы резцедержателя увеличивается более чем на 25 %. При продолжительности эксплуатации менее 50 часов центрирующий профиль резцов с круглым хвостовиком **GENERATION X²** входит в контакт с опорной поверхностью резцедержателя. Таким образом, преимуще-

ство **GENERATION X²** приносит пользу даже при использовании стандартных резцедержателей.

Зарекомендовавшая себя зажимная втулка WIRTGEN:

Зарекомендовавшая себя зажимная втулка WIRTGEN позволяет точно и надежно зафиксировать резец с круглым хвостовиком в резцедержателе.



WIRTGEN GROUP



WIRTGEN GmbH

Reinhard-Wirtgen-Str. 2

53578 Windhagen

Германия

T: +49 2645 / 13 10

F: +49 2645 / 13 13 97

customersupport@wirtgen.de

 www.wirtgen.de

Иллюстрации и тексты не имеют обязательной силы и могут включать принадлежности, изготовленные по индивидуальному заказу. Технические данные подлежат изменению.

Параметры производительности зависят от условий эксплуатации.

© **WIRTGEN GROUP Branch of John Deere GmbH & Co. KG** 2019.

Напечатано в Германии. №. 2929051 RU-12/19 - V1